

KATALOG
WYPOSAŻENIA
SERWISÓW SAMOCHODOWYCH

2012

MEBLE WARSZTATOWE



O FIRMIE**Anwa-Tech 20 lat do wiadzenia**

Działalno na rynku wyposa enia warsztatów samochodowych rozpocz li my w 1989 roku. Nasze do wiadzenie i wiedza zdobyta w tym okresie zapewniaj wybór produktów i usług zgodnych z oczekiwaniami nawet najbardziej wymagaj cych klientów.

Logistyka

Rozbudowana sie dystrybucyjno handlowa składaj ca si m.in. z mobilnych przedstawicieli handlowych zapewnia szereg rozwi za umo liwiaj cych wygodn i szybki form dostawy naszych produktów do klienta.

Szkolenia

Serwis treningowy, dysponuj cy trzema stanowiskami naprawczymi, umo liwia nam prowadzenie zaawansowanych szkole , przeznaczonych zarówno dla pocz tkuj cych jak i profesjonalnych u ytkowników.

Zakład produkcyjny

Silnie rozbudowany park maszyn w poł czeniu z do wiadzeniem zdobywanym w czasie produkcji podnośników i innych urz dze serwisowych pozwala nam na realizacj technologicznie zaawansowanych i niestandardowych projektów.

Serwis

Dysponujemy wykwalifikowanym i profesjonalnym zespołem techników pozostaj cych do dyspozycji naszych klientów.

Jako

W trosce o jako oferowanych przez nas produktów i usług, prowadzimy rygorystyczn polityk jako ci potwierdzon certyfikatami ISO 9001 oraz Urz du Dozoru Technicznego.



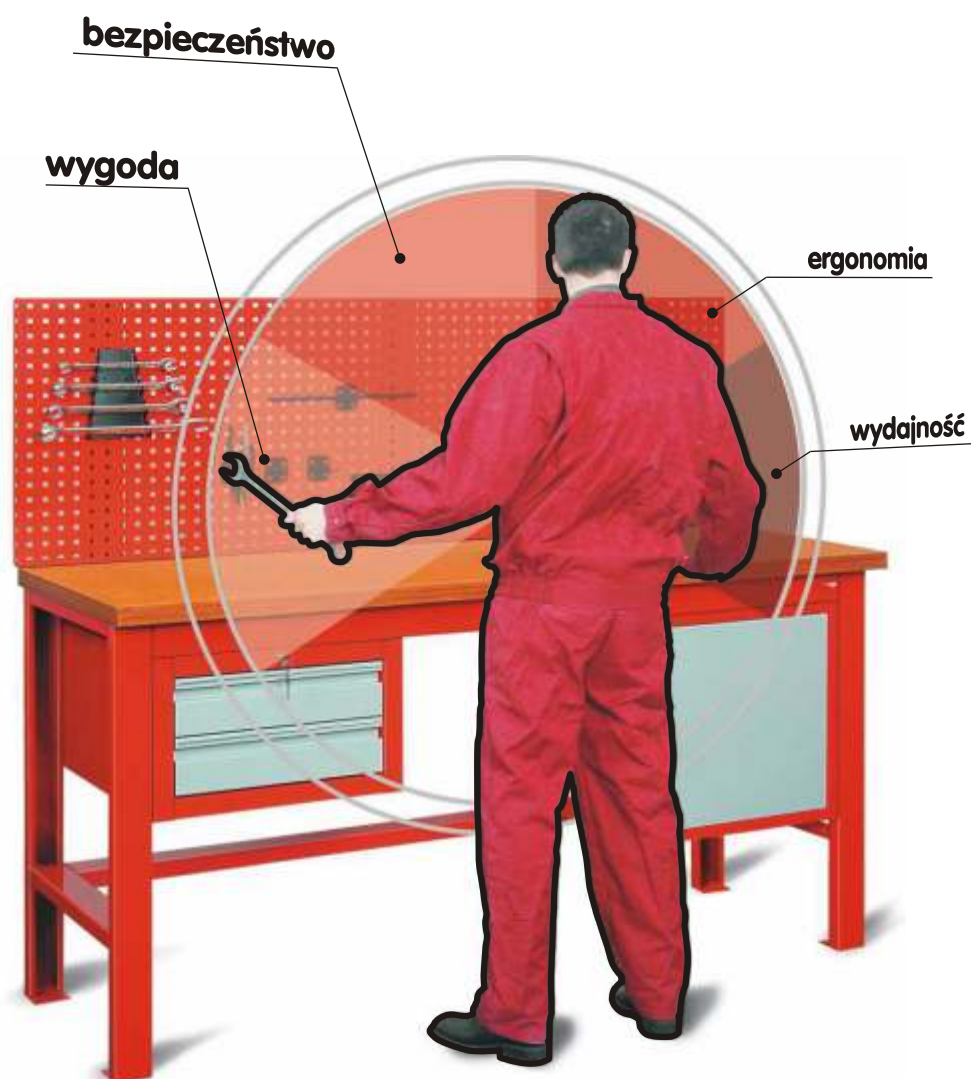

SPIS TRECI

- | | |
|----|------------------------------|
| 4 | STOŁY WARSZTATOWE |
| 8 | SZAFKI NARZĘDZIOWE |
| 14 | SZAFKA DUET + NARZĘDZIOWA |
| 19 | MIX-SYSTEM |
| 24 | GABLOTY / ZAWIESZKI |
| 27 | SZAFKI DIAGNOSTYCZNE |
| 29 | SZAFKI BHP / REGAŁY METALOWE |





S T O Ł Y W A R S Z T A T O W E



Konstrukcja stołu wykonana jest z profilu z blachy ocynkowanej o grubości 2 mm. Przechodzi pełny proces przygotowania chemicznego powierzchni, co w pełni zabezpiecza przed korozją. Pokryta lakierem proszkowym w standardowych kolorach RAL 3020 i RAL 5005. Możliwość zmiany koloru przez klienta wg palety RAL. Dodatkowymi elementami do stołu są szafki szufladowe, szafki z drzwiczkami oraz kratownica. Szafki wykonane są z blachy ocynkowanej o grubości 1 mm. Szuflady na prowadnicach szynowo-rolkowych; co umożliwia obciążenie na jedną szufladę około 25 kg. Zamykane zamkiem centralnym blokującym wszystkie szuflady. Wnętrze szuflady wyposażone jest w gumę ryflowaną spełniającą warunki antypoślizgowe. Blat stołu wykonany jest ze sklejki suchotrwałej lub sklejki bukowej pokrytej impregnatem. Standardowa grubość blatu 40 mm. Na życzenie klienta blat stołu obijamy blachą stalową, kwasoodporną lub oklejamy gumę ryflowaną olejoodporną. Kratownice wykonane są z blachy perforowanej. Montowane w tylnej części stołu za pomocą wsporników lub zawieszane na ścianie.





STÓŁ WARSZTATOWY

9006



5005



3020



kolory RAL

KRATOWNICA

K-1

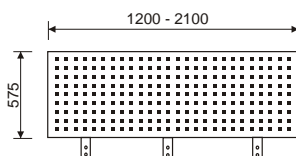

- płyta perforowana umożliwia mocowanie zawieszek z narzędziami
- przystosowana do zamontowania bezpośrednio z tyłu stołu lub do zawieszenia na ścianie

waga 15 kg

Stół WARSZTATOWY

STW-1

- wersja podstawowa z blatem

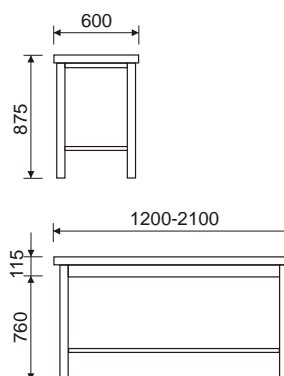

Wyposażenie serwisów samochodowych

SZAFKA NARZ DZIOWA

STW-2

- wersja 2-szufladowa
- zamykana zamkiem centralnym
- 2 szuflady zamontowane na prowadnicach szynowo- lizgowych

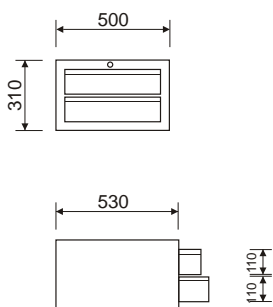

wymiary wewn trzne szuflad 390 szer. 400 Ą. waga 20 kg

SZAFKA NARZ DZIOWA

STW-3

- wersja 3-szufladowa
- zamykana zamkiem centralnym
- 3 szuflady zamontowane na prowadnicach szynowo- lizgowych

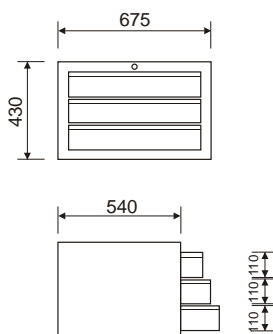

wymiary wewn trzne szuflad 570 szer. 415 Ą. waga 29 kg

SZAFKA NARZ DZIOWA

STW-6

- wersja 6-szufladowa
- zamykana zamkiem centralnym
- 6 szuflad zamontowanych na prowadnicach szynowo- lizgowych

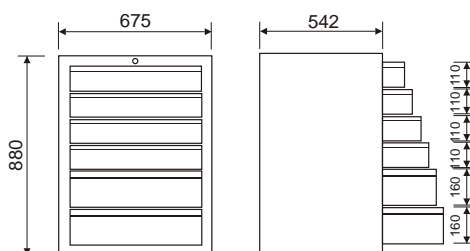

wymiary wewn trzne szuflad 570 szer. 415 Ą. waga 58 kg

SZAFKA NARZ DZIOWA

STW-D

- wersja zamykana drzwiczkami
- szafka z 1 półk w rodku
- zamykana zamkiem

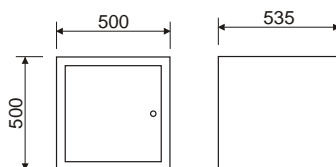

waga 20 kg





■ stół z 2 szufladami

waga 65 kg



■ stół z 2 szufladami i szafk

waga 85 kg



■ stół z 4 szufladami

waga 85 kg

■ 4-drawer bench



■ stół z szafk

waga 65 kg



■ stół z 3 szufladami

waga 74 kg



■ stół z 2 szafkami

waga 85 kg



■ stół z 6 szufladami

waga 103 kg



■ stół z 6 szufladami

waga 103 kg





S Z A F K I N A R Z D Z I O W E



Szafki narzędziowe o stabilnej i mocnej konstrukcji charakteryzują się funkcjonalnością, estetyką i bogatym wzornictwem kolorów lakieru proszkowego ustalonego według palety RAL. Wykonane z blachy ocynkowanej galwanicznie o grubości 1 mm. Przechodzą pełny proces przygotowania chemicznego powierzchni, które zabezpiecza przed korozją. Szuflady montowane są na prowadnicach szynowo-rolkowych o obciążeniu 45 kg na szufladę. Błaty szafki i szuflady wyciętane gumy ryflowanej. Jako jedyni w rodzimym kraju producenci wyposażeni w zamki centralne z blokadami dzwoneczkami zapobiegającymi wysunięciu jednej szuflady. Każda szafka posiada kółka nałożone na łożyskach igielkowych o średnicy 100 mm i uchwyty boczne. Wraz z potrzebami klientów i najnowszymi propozycjami firm narzędziowych wprowadziliśmy na rynek polski typ szafek szufladowych w kolorach odpowiednich do logo firm z branży motoryzacyjnej (SKODA, RENAULT, FIAT, CITROËN, MERCEDES BENZ, TOYOTA), przystosowane do wyposażenia w modułowo narzędziowe firm BETA i FACOM.





9006



9005



5005



3020



kolory RAL

SZAFKA NARZ DZIOWA

SZAFKA NARZ DZIOWA

S1-6

- 6 szuflad zamontowanych na prowadnicach szynowo- lizgowych zamykanych zamkiem
- uchwyt boczny
- wewnątrz szuflad i blat szafki wyłożone gumą ryflowaną
- koła - 100 - 2 stałe, 1 obrotowe, 1 obrotowe z hamulcem



waga 58 kg

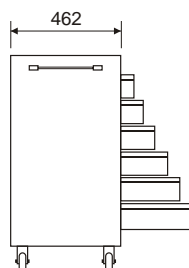
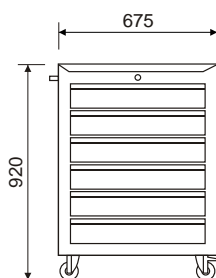

Wyposażenie serwisów samochodowych

SZAFKA NARZ. DZIOWA

S2-4

- 4 szuflady zamontowane na prowadnicach szynowo- lizgowych zamykane zamkiem
- 2 uchwyty boczne
- wewnątrz szuflad i blat szafki wyłożone gumą ryflowaną
- nadstawka do szafek S1-5, S1-6

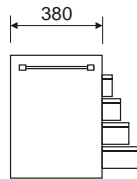
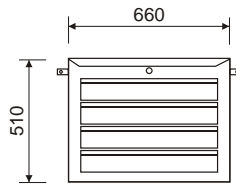

waga 30 kg

SZAFKA NARZ. DZIOWA

S1-5

- 5 szuflad zamontowanych na prowadnicach szynowo- lizgowych zamykanych zamkiem
- uchwyt boczny
- wewnątrz szuflad i blat szafki wyłożone gumą ryflowaną
- koła: 100 - 2 stałe, 1 obrotowe, 1 obrotowe z hamulcem

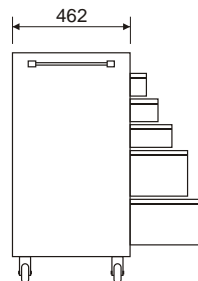
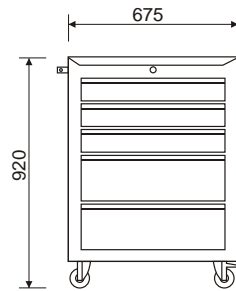

waga 58 kg

SZAFKA NARZ. DZIOWA

SM-5

- 5 szuflad zamontowanych na prowadnicach szynowo- lizgowych zamykanych zamkiem
- uchwyt boczny
- wewnątrz szuflad i blat szafki wyłożone gumą ryflowaną
- koła: 100 - 2 stałe, 1 obrotowe, 1 obrotowe z hamulcem

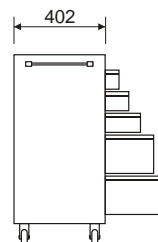
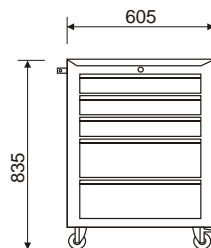

waga 48 kg

waga 42 kg

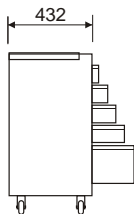
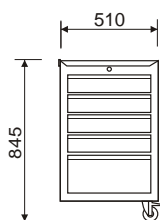

SZAFKA NARZ. DZIOWA

SD-2

- 5 szuflad zamontowanych na prowadnicach szynowo- lizgowych zamykanych zamkiem
- wn trza szuflad i blat szafki wyło one gum ryflowan
- koła ~ 100 - 2 obrotowe
- dowieszana do szafki 6-szufladowej tworzc zestaw

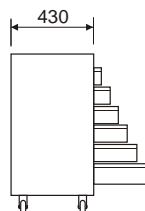
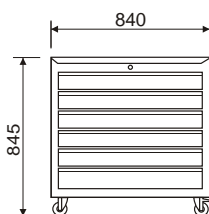

SZAFKA NARZ. DZIOWA

S1-F

- 6 szuflad zamontowanych na prowadnicach szynowo- lizgowych zamykanych zamkiem
- wn trza szuflad i blat szafki wyło one gum ryflowan
- uchwyt boczny
- koła ~ 100 - 2 stałe, 1 obrotowe, 1 obrotowe z hamulcem

waga 70 kg



waga 95 kg

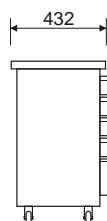
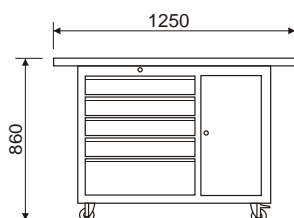

SZAFKA NARZ. DZIOWA

SMD-2

- blat roboczy ze sklejki suchotrwałej pokrytej impregnatem - gr. 40 mm
- 5 szuflad zamontowanych na prowadnicach szynowo- lizgowych zamykanych zamkiem
- wn trza wyło one gum ryflowan
- wewn trz szafki 2 półki - zamykana na zamek
- koła ~ 100 - 2 stałe, 1 obrotowe, 1 obrotowe z hamulcem



Wyposażenie serwisów samochodowych

SZAFKA NARZ DZIOWA

SM-B

- 5 szuflad zamontowanych na prowadnicach szynowo- lizgowych zamykanych zamkiem
- uchwyt boczny
- wewnątrz szuflad i blat szafki wyłożone gumą ryflowaną
- koła: 100 - 2 stałe, 1 obrotowe, 1 obrotowe z hamulcem

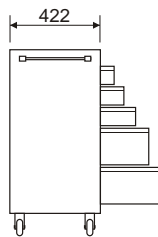
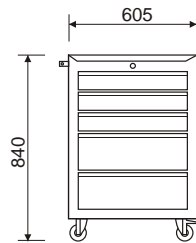

typ szafki przystosowany do modułów z narzędziami firmy **BETA** (oferta obejmuje szafkę bez wyposażenia)

waga 48 kg

SZAFKA NARZ DZIOWA

SM-F

- 5 szuflad zamontowanych na prowadnicach szynowo- lizgowych zamykanych zamkiem
- uchwyt boczny
- blat szafki wykonany z ABS-u
- wewnątrz szuflad i blat szafki wyłożone gumą ryflowaną
- koła: 100 - 2 stałe, 1 obrotowe, 1 obrotowe z hamulcem

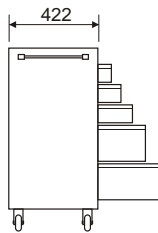
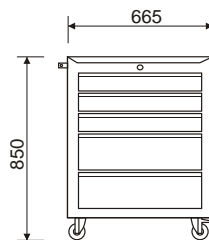

typ szafki przystosowany do modułów z narzędziami firmy **FACOM** (oferta obejmuje szafkę bez wyposażenia)

waga 50 kg

szafki w kolorach logo firm



RENAULT



HONDA



MERCEDES BENZ



ŠKODA

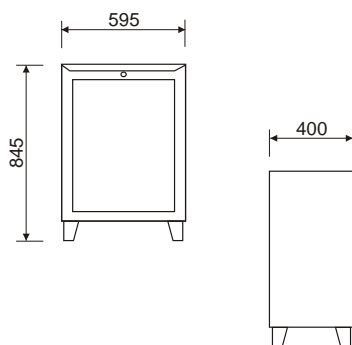

waga 18 kg

SZAFKA NARZ. DZIOWA

ST-1

- wewn. trz. 1 półka wył. ona gum. ryflowan.
- zamykana drzwiczkami i zamkiem
- blat szafki wył. ony gum. ryflowan.
- szafka zamontowana na 4 stopkach

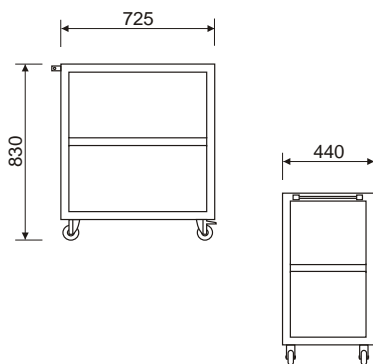

waga 18 kg

WÓZEK WARSZTATOWY

W-1

- 3 półki wył. one gum. ryflowan.
- uchwyt zamontowany z boku wózka
- koła ~ 80 - 2 stałe, 1 obrotowe, 1 obrotowe z hamulcem

półka na czy. ciwo PC-1

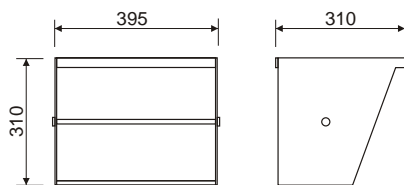
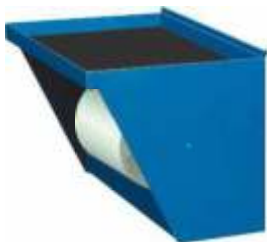

półka na areozol PA-2

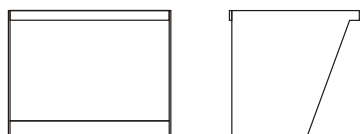

waga 3 kg

PÓŁKI METALOWE

PC-1/PA-2

- wykonane z blachy ocynkowanej
- blaty półek wył. one gum. ryflowan.
- pasuj. do szafek: S1-5, S1-6, S1-F, S1-B, SM-B, SK-3





S Z A F K A D U E T



Wykonana jest z blachy o cynkowanej galwanicznie o grubości 1 mm. Przechodzi pełny proces przygotowania chemicznego powierzchni (fosforanowanie elazowe). Pokryta lakierem proszkowym w wybranym kolorze wg palety RAL. Szuflady montowane są na prowadnicach szynowo-rolkowych. Posiada blokowanie między-szufladowe, co zapobiega wysunięciu jednej szuflady. Blat szafki pokryty jest ABS w kolorze czarnym. Wyposażona jest w kółka na łożyskach igiełkowych (2 stałe, 1 obrotowe, 1 z hamulcem). Dodatkowo do szafki jest uchwyty meblowe (opcjonalnie). Szafka wyposażona jest w moduł z czarnego ABS z możliwością wyboru narzędzi firm tj. TENGTOOLS, A-KRAFT, GEDORE, EAGLE, KNIPEX, VERA, HANSA. Posiada pięć szuflad o wymiarach: 100 mm x 480 mm x 395 mm gł. (4 szt.); 200 mm x 480 mm x 395 mm gł. (1 szt.).



9006



5005



3020



kolory RAL

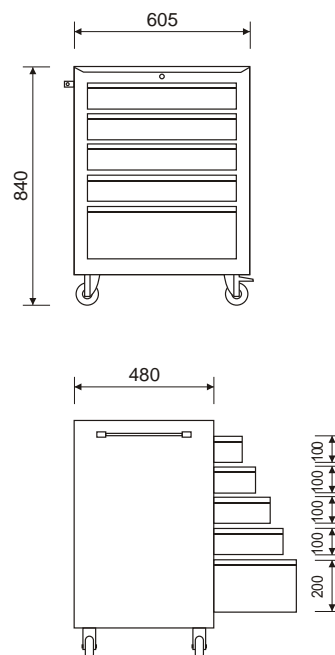

SZAFKA DUET

moduły z narz. dziami HANS



MODUŁ I
1500g



MODUŁ II
2100g



MODUŁ III
700g



MODUŁ IV
1000g



MODUŁ V
650g



MODUŁ VI
410g



MODUŁ VII
560g



MODUŁ VIII
4100g



Wyposażenie serwisów samochodowych



MODUŁ I
1500g



MODUŁ II
2100g



MODUŁ III
700g



MODUŁ IV
1000g



MODUŁ V
650g



MODUŁ VI
410g



MODUŁ VII
560g



MODUŁ VIII
4100g

moduły firmy z narz. dziami firmy **A-KRAFT** i **EAGLE**

moduły firmy z narz. dziami firmy **TENGTOOLS**



MODUŁ I
1500g



MODUŁ II
2100g



MODUŁ III
700g



MODUŁ IV
1000g



MODUŁ V
650g



MODUŁ VI
410g



MODUŁ VII
560g



MODUŁ VIII
4100g

zestaw narz. dzi. firmy TENGTOOLS, A-KRAFT, EAGLE

MODUŁ I

klucze płasko-oczkowe kpl. 8-19
klucz płasko-oczkowy - 06
klucz płasko-oczkowy - 07
klucz płasko-oczkowy - 21

MODUŁ II

klucz płasko-oczkowy - 22
klucz płasko-oczkowy - 24
klucz płasko-oczkowy - 27
klucz płasko-oczkowy - 30
klucz płasko-oczkowy - 32

MODUŁ III

szczypce do pier. cieni SEGERA
spr. TT 474 - 4 szt.
zew. i wew. proste
zew. i wew. odgięte

MODUŁ IV

kleszcze uniwersalne MORS
szczypce nastawne MB 481

MODUŁ V

szczypce ci. cia boczn. MB 441-150 mm
szczypce uniwersalne 451-R
szczypce płaskie MB 461-150 mm

MODUŁ VI

wkr. tak 0,5 x 25
wkr. tak 1 x 55
wkr. tak 1,2 x 65
wkr. tak 1 x 85
wkr. tak 923 5 x 150
wkr. tak 940 PHO x 75
wkr. tak PH MD 941 PH1 x 75
wkr. tak PH 942 PH 2 x 100

MODUŁ VII

KOMPLET NASADEK 1"

nasadka M 140504-C
nasadka M 140545-C
nasadka M 140505-C
nasadka M 1405055-C
nasadka M 140506-C
nasadka M 140507-C
nasadka M 140508-C
nasadka M 140509-C
nasadka M 140510-C
nasadka M 140511-C
nasadka M 140512-C
nasadka M 140513-C
przegub (kardan)-do nasadek -
1/4 M 1400-30
pokr. tło przetyczkowe 1/4 1400-50
przedłu. acz 1/4-2 50
przedłu. acz 1/4-4 100
grzechotka 1/4 1400 FRP
ko. cówka wkr. taka 0,6 - 3 szt.
ko. cówka wkr. taka 0,8 - 3 szt.
ko. cówka wkr. taka 1,2 - 3 szt.
wkr. tak PH1 - 3 szt.
wkr. tak PH2 - 3 szt.
wkr. tak PH3 - 3 szt.
wkr. tak TORX 10 - 3 szt.
wkr. tak TORX 15 - 3 szt.
wkr. tak TORX 20 - 3 szt.
wkr. tak TORX 25 - 3 szt.
wkr. tak TORX 30 - 3 szt.
wkr. tak TORX 40 - 3 szt.
imbus 2, 3, 4, 5, 6, 8
obsadka ko. cówki 1/4 M 1400-60

MODUŁ VIII

klucze nasadowe 1/2-10
klucze nasadowe 1/2-11
klucze nasadowe 1/2-12
klucze nasadowe 1/2-13
klucze nasadowe 1/2-14
klucze nasadowe 1/2-15
klucze nasadowe 1/2-16
klucze nasadowe 1/2-17
klucze nasadowe 1/2-18
klucze nasadowe 1/2-19
klucze nasadowe 1/2-21
klucze nasadowe 1/2-22
klucze nasadowe 1/2-23
klucze nasadowe 1/2-24
klucze nasadowe 1/2-27
klucze nasadowe 1/2-30
klucze nasadowe 1/2-32
klucze nasadowe 1/2 dł. 16
klucze nasadowe 1/2 dł. 21
klucze nasadowe 1/2 dł. 13
klucze nasadowe 1/2 dł. 17
klucze nasadowe 1/2 dł. 19
grzechotka 1/2"
przedłu. acz 1/2 x 125
przedłu. acz 1/2 x 250
kardan
pokr. tło przegubowe 265



zestaw narz. dzi firmy HANS
MODUŁ I

klucz płasko-oczkowy 6 mm
 klucz płasko-oczkowy 7 mm
 klucz płasko-oczkowy 8 mm
 klucz płasko-oczkowy 9 mm
 klucz płasko-oczkowy 10 mm
 klucz płasko-oczkowy 11 mm
 klucz płasko-oczkowy 12 mm
 klucz płasko-oczkowy 13 mm
 klucz płasko-oczkowy 14 mm
 klucz płasko-oczkowy 15 mm
 klucz płasko-oczkowy 16 mm
 klucz płasko-oczkowy 17 mm
 klucz płasko-oczkowy 18 mm
 klucz płasko-oczkowy 19 mm

MODUŁ II

klucz płasko-oczkowy 21 mm
 klucz płasko-oczkowy 22 mm
 klucz płasko-oczkowy 24 mm
 klucz płasko-oczkowy 27 mm
 klucz płasko-oczkowy 30 mm
 klucz płasko-oczkowy 32 mm

MODUŁ III

szczytce do pier cieni osadczych -
 wew. odgi te
 szczytce uniwersalne
 szczytce do pier cieni osadczych -
 zew. proste
 szczytce do pier cieni osadczych -
 wew. proste

MODUŁ IV

szczytce nastawne
 szczytce nastawne samo zaciskowe

MODUŁ V

szczytce do pier cieni osadczych
 wew. proste
 szczytce uniwersalne
 szczytce półokr. głe szczytce płaskie

MODUŁ VI

wkr tak płaski 5.5X150 mm
 wkr tak płaski 4X150 mm
 wkr tak płaski 3X75 mm
 wkr tak płaski 4X100 mm
 wkr tak krzy akowy 6X150 mm
 wkr tak krzy akowy 8X150 mm
 wkr tak krzy akowy 4.5X80 mm

MODUŁ VII

zestaw nasadek+nasadki trzpie-
 niowe 33 szt. 1/4"

MODUŁ VIII

grzechotka ze zwalniczem
 przedłu ka 125 mm 1/2"
 przedłu ka 250 mm 1/2"
 nasadka ampulowa 6 mm 1/2"
 nasadka ampulowa 7 mm 1/2"
 nasadka ampulowa 8 mm 1/2"
 nasadka ampulowa 10 mm 1/2"
 nasadka ampulowa 12 mm 1/2"
 przegub 1/2"
 nasadka 6 KT 10mm 1/2"
 nasadka 6 KT 11mm 1/2"
 nasadka 6 KT 12mm 1/2"
 nasadka 6 KT 13mm 1/2"
 nasadka 6 KT 14mm 1/2"
 nasadka 6 KT 15mm 1/2"
 nasadka 6 KT 16mm 1/2"
 nasadka 6 KT 17mm 1/2"
 nasadka 6 KT 18mm 1/2"
 nasadka 6 KT 19mm 1/2"
 nasadka 6 KT 21mm 1/2"
 nasadka 6 KT 22mm 1/2"
 nasadka 6 KT 23mm 1/2"
 nasadka 6 KT 24mm 1/2"
 nasadka 6 KT 26mm 1/2"
 nasadka 6 KT 27mm 1/2"
 nasadka 6 KT 29mm 1/2"
 nasadka 6 KT 30mm 1/2"
 nasadka 6 KT 30mm 1/2"





S Z A F K A C U S T O R



Wykonana jest z blachy o cynkowanej galwanicznie o grubości 1 mm. Przechodzi pełny proces przygotowania chemicznego powierzchni (fosforanowanie elazowe). Pokryta lakierem proszkowym w wybranym kolorze wg palety RAL. Szuflady montowane są na prowadnicach szynowo-ślizgowych. Posiada blokowanie między-szufladowe, co zapobiega wysunięciu jednej szuflady. Błat szafki pokryty jest ABS w kolorze czarnym. Wyposażona jest w kółka na łożyskach igiełkowych (2 stałe, 1 obrotowe, 1 z hamulcem). Dodatkowo do szafki jest uchwyt meblowy (opcjonalnie). Szafka wyposażona jest w moduł z czarnego ABS z możliwością wyboru narzędzi CUSTOR



zestaw narzędzi firmy **CUSTOR**

MODUŁ TBC PLUS 201 EL.

zestaw nasadek sześciokrotnych 1/2"
zestaw nasadek sześciokrotnych 1/4"
zestaw wkrętaków
zestaw 8 kluczy trzypiętowych sześciokrotnych
zestaw kluczy TORX
zestaw wkrętaków nasadowych
zestaw nasadek trzypiętowych 1/2" TORX
zestaw nasadek trzypiętowych sześciokrotnych 1/2"
zestaw nasadek 3/8", PH, PZ, TORX, IMBUS
zestaw szczypiec
zestaw szczypiec specjalnych
zestaw szczypiec do pierścieni
zestaw kluczy płasko oczkowych
zestaw kluczy do przewodów hamulcowych
zestaw kluczy oczkowych giętych
zestaw 2 młotków, zestaw wbijaków i przecinaków
nadstawka na wózek 5 szuflad
wieszak na papier serwisowy

MODUŁ TBC 132 EL.

zestaw nasadek sześciokrotnych 1/2"
zestaw nasadek sześciokrotnych 1/4"
zestaw szczypiec
zestaw 8 kluczy trzypiętowych sześciokrotnych
zestaw kluczy TORX
zestaw wkrętaków
zestaw kluczy płasko oczkowych
zestaw nasadek trzypiętowych 1/2" TORX
zestaw nasadek trzypiętowych sześciokrotnych 1/2"
zestaw nasadek długich 1/2"





M I X - S Y S T E M



Szafy narzędziowe MIX-SYSTEM wykonane są z blachy ocynkowanej galwanicznie o grubości 1 mm. Przechodzą pełny proces przygotowania chemicznego powierzchni. Szuflady montowane na prowadnicach szynowo-rolkowych, posiadają blokowanie mechaniczne, co zapobiega wysunięciu jednej szuflady. Ciężar obciążenia na jedną szufladę wynosi 45 kg. Wszystkie szuflady wyposażone są w regulowane przegrody szczelinowe pozwalające na indywidualny ich podział. Wysuw szuflad 100%. W dnach szaf znajdują się przetłoczenia umożliwiające ustawienie jednej na drugiej. W ofercie znajdują się szafy z regulowanymi półkami zamykane drzwiczkami. Elementy z serii MIX-SYSTEM można dowolnie ze sobą zestawiać, tworząc pełne zabudowy stanowisk pracowniczych i monterskich, jak również przy wykorzystaniu blatów bukowych i szaf z szufladami tworzących stoły warsztatowe.





MIX-SYSTEM



waga 20 kg

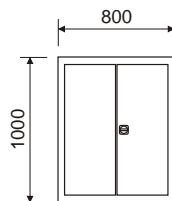

SZAFKA WARSZTATOWA

MSD-01

- 2 półki wewn trz szafki
- zamykana drzwiczkami na zamek
- mo liwo zestawienia w moduły

- 2 shelves inside the cabinet
- locked down by means of doors with a lock
- can be composed in modules



waga 15 kg

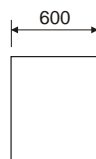
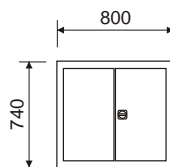

SZAFKA WARSZTATOWA

MSD-02

- 1 półka wewn trz szafki
- zamykana drzwiczkami na zamek
- mo liwo zestawienia w moduły

SZAFKA NARZ DZIOWA

MS-01

- 4 szuflady zamontowane na prowadnicach szynowo- lizgowych
- zamykana zamkiem z blokad mi dzyszufladow
- szuflady wyposa one w regulowane przegrody szczelinowe

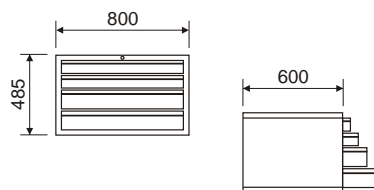

waga 60 kg

SZAFKA NARZ DZIOWA

MS-02

- 6 szuflad zamontowanych na prowadnicach szynowo- lizgowych
- zamykana zamkiem z blokad mi dzyszufladow
- szuflady wyposa one w regulowane przegrody szczelinowe

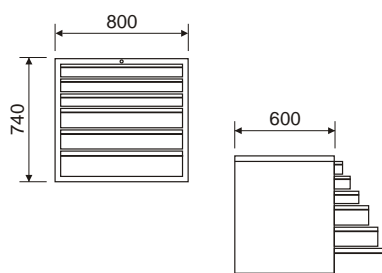

waga 90 kg

SZAFKA NARZ DZIOWA

MS-03

- 8 szuflad zamontowanych na prowadnicach szynowo- lizgowych
- zamykana zamkiem z blokad mi dzyszufladow
- szuflady wyposa one w regulowane przegrody szczelinowe

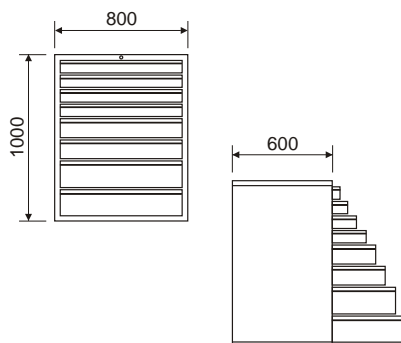

waga 109 kg

BLAT BUKOWY

MS-04



waga 30-60 kg



- blat bukowy o gr. 40 mm
- kombinacja stołów wraz z szafkami z serii MIX-SYSTEM ł czona w pełne zabudowy stanowisk





G A B L O T Y





kolory RAL ■ 3020 ■ 5005 ■ 9006

waga 28 kg

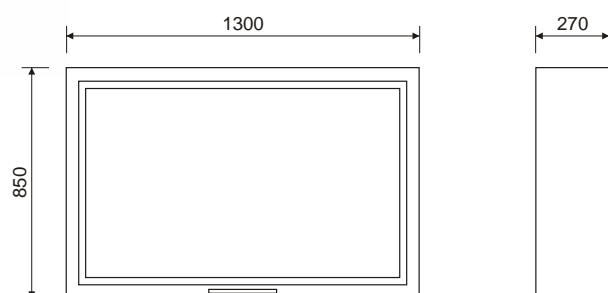

GABLOTA

G-1

- gablota zamykana przezroczystymi drzwiczkami na zamek + uchwyt do jej podnoszenia
- tylna ciana wykonana z płyty perforowanej o gr. 10 mm
- szyba wykonana z poliwęglanu osadzona w aluminiowej ramce
- możliwość umieszczenia zawieszek na narzędzia
- przystosowana do zawieszenia na ścianie



kolory RAL ■ 3020 ■ 5005 ■ 9006

waga 28 kg

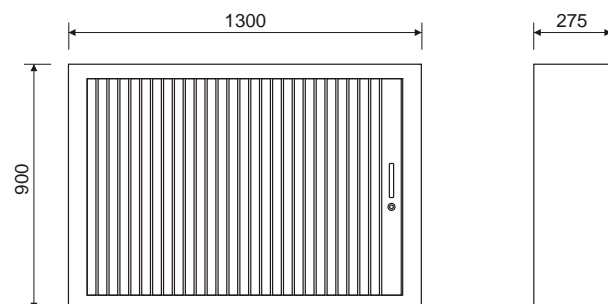

GABLOTA

G-2

- zamykana poziomo aluminiowa z sztucznego tworzywa w kolorze aluminium
- tylna ciana wykonana z płyty perforowanej o gr. 10 mm
- możliwość umieszczenia zawieszek na narzędzia
- przystosowana do zawieszenia na ścianie





■ zawieszka pojedyncza L-50



■ zawieszka pojedyncza L-100



■ zawieszka pojedyncza L-200



■ zawieszka "podwójny pazur" L-50



■ zawieszka "podwójny pazur" L-100



■ zawieszka "podwójny pazur" L-200



■ zawieszka pał k L-200



■ zawieszka koło



■ zawieszka koło z podstawk



■ zawieszka na szczypcie



■ zawieszka k t 45 °



■ zawieszka na komplet kluczy trzpieniowych



■ zawieszka na pojemnik z tworzywa



■ zawieszka na komplet rubokr tów



■ zawieszka na komplet kluczy nasadowych

■ zawieszka na komplet kluczy płaskich

szafka przeznaczona na monitor 17/21 cali







waga 76 kg

SZAFKA DIAGNOSTYCZNA

SK-1

- szafka zamykana pionowo aluzj i za mkiem
- wykonana z blachy ocynkowanej o gr. 1 mm; pokryta lakierem proszkowym
- wysuwana szuflada na klawiatur umieszczona na prowadnicach szynowo- lizgowych
- półka na monitor i myszk
- 3 półki z mo liwo ci regulacji
- koła ~ 100 - 2 stałe, 1 obrotowe, 1 obrotowe z hamulcem

kolory RAL

	3002	3020	5005	5017
				

szafka przeznaczona na monitor 14/15 cali







waga 62 kg

SZAFKA DIAGNOSTYCZNA

SK-2

- szafka zamykana drzwiczkami i za mkiem (szyba tzw. bezpieczna)
- wysuwana szuflada na klawiatur umieszczona na prowadnicach szynowo- lizgowych, zamykana klapk i zamkiem
- półka na monitor i myszk
- wykonana z blachy ocynkowanej o gr. 1 mm; pokryta lakierem proszkowym
- 3 półki zamontowane na prowadnicach szynowo- lizgowych, zamykane drzwiczkami
- koła ~ 100 - 2 stałe, 1 obrotowe, 1 obrotowe z hamulcem

kolory RAL

	3002	3020	5005	5017
				

Wyposażenie serwisów samochodowych

SZAFKA DIAGNOSTYCZNA

SK-3

- 2-modułowy zestaw do urządzeń komputerowych
- wykonana z blachy ocynkowanej o gr. 1 mm; pokryta lakierem proszkowym
- szafka dolna i górna zamykana pionowo aluzj i zamkiem
- wysuwana szuflada na klawiatur umieszczona na prowadnicach szynowo- lizgowych
- półka na monitor i myszk
- 3 półki z możliwością regulacji
- koła 100 - 2 stałe, 1 obrotowe, 1 obrotowe z hamulcem

5017 5005 3020 3002
 kolory RAL

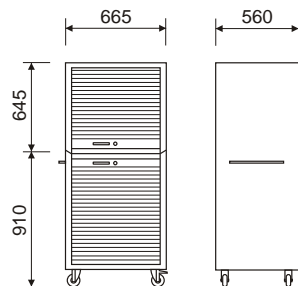

szafka przeznaczona na monitor 17/21 cali



waga 65 kg

SZAFKA DIAGNOSTYCZNA

SK-4

- szafka zamykana pionowo aluzj i zamkiem
- wykonana z blachy ocynkowanej o gr. 1 mm; pokryta lakierem proszkowym
- wysuwana szuflada na klawiatur umieszczona na prowadnicach szynowo- lizgowych
- półka na monitor i myszk
- 3 półki z możliwością regulacji
- koła 100 - 2 stałe, 1 obrotowe, 1 obrotowe z hamulcem

9005 6018 5005 3020
 kolory RAL

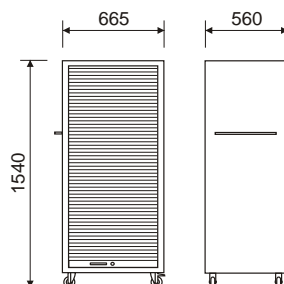

szafka przeznaczona na monitor 17/21 cali
 dostosowana do sprzętu diagnostycznego KTS 520/550



waga 58 kg

oferta obejmuje szafki bez wyposażenia dodatkowego

oferta obejmuje szafkę bez wyposażenia dodatkowego



waga 25 kg

SZAFKA BHP

BHP-1

- szafka BHP dla 1 osoby
- zamykana drzwiczkami i zamkiem
- wewnątrz szafy 1 górna półka
- drzwiczki przeznaczone na wieszaki

kolory RAL 7032 7038 7040 7047

oferta obejmuje szafkę bez wyposażenia dodatkowego



waga 55 kg

SZAFKA BHP

BHP-2

- szafka BHP dla 2 osób
- zamykana drzwiczkami i zamkiem
- wewnątrz szafy 2 półki - górna i dolna
- drzwiczki przeznaczone na wieszaki
- 2 komory z przeznaczeniem na czystą i brudną odzież

kolory RAL 7032 7038 7040 7047



Wyposażenie serwisów samochodowych

REGAŁ MAGAZYNOWY

- regał magazynowy zaczepowy
- słupy nośne wykonane ze stalowego kątownika perforowanego
- półki wykonane z płyty wiórowej o gr. 20 mm
- możliwość montażu w baterie i cięgi o dowolnej długości
- obciążenie regału wynosi ok. 200 kg na jedną półkę

7032 5005 9005
 kolory RAL

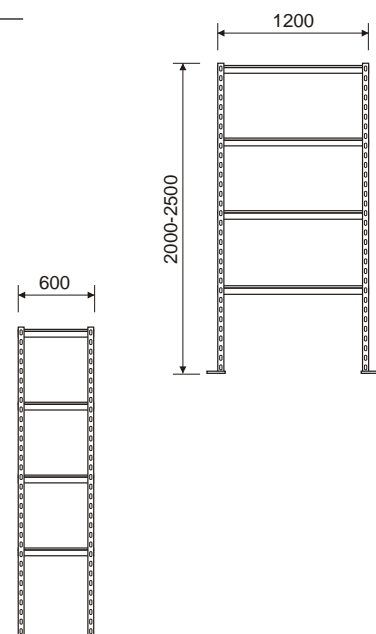

waga 78 kg

REGAŁ MAGAZYNOWY

- regał magazynowy skręcany rubami
- słupy nośne wykonane ze stalowego kątownika perforowanego
- półki wykonane z blachy o gr. 1 mm
- możliwość montażu w baterie i cięgi o dowolnej długości
- obciążenie regału wynosi ok. 120 kg na 1 półkę

7032 5005 9005
 kolory RAL

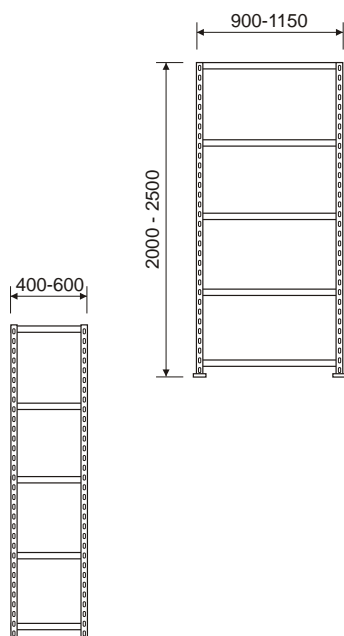

waga 25 kg



KATALOG
WYPOSAŻENIA
SERWISÓW SAMOCHODOWYCH

MASZYNY I URZĄDZENIA



KATALOG
WYPOSAŻENIA
SERWISÓW SAMOCHODOWYCH

**MATERIAŁY EKSPLOATACYJNE
I AKCESORIA DLA WULKANIZACJI**





Anwa-Tech sp. z o.o.
ul. 3-go Maja 89, 05-071 Sulejówek
tel. +48 22 783 41 62, fax +48 22 783 91 26
e-mail: info@anwa-tech.pl
www.anwa-tech.pl

